



# CATÁLOGO DE BALANZAS 2023



## ¿Quiénes somos?

**SOLUCIONES EXACTAS, S.A.** empresa 100% guatemalteca dedicada a la calibración de todo tipo de instrumentos de medición y equipos de pesaje industrial a nivel nacional y centroamericano desde el año 2005.

### Servicios:

- Venta de equipo de pesaje industrial básculas y balanzas
- Servicio de mantenimiento preventivo
- Calibración
- Venta e instalación de repuestos para básculas
- Kits de conversión
- Proyectos de automatización
- Contamos con sede en Chinandega, Nicaragua, C.A.
- Nuestro personal cuenta con competencia técnica comprobada y el respaldo de nuestras mediciones lo garantiza la trazabilidad de nuestras masas patrón con el Centro Nacional de Metrología de Guatemala.

### Distribuidores autorizados de las marcas:

Avery Weigh-Tronix

**ADAM**

**Brecknell**

**SENSORTRONICS**

**Intercomp**  
advanced weighing technology ... by any measure



SOEXSA\_



Soluciones

1 Calle 4-40 Zona 1 de Mixco, Colonia Lomas de Portugal, Guatemala, C.A.

Tels.: (502) 24608068 - 24414628

[krosales@soluciones-exactas.com](mailto:krosales@soluciones-exactas.com) [www.soluciones-exactas.com](http://www.soluciones-exactas.com)



(502)5968





# BALANZAS DE LABORATORIO





# BALANZA DE LABORATORIO BRECKNELL SE-MBS SERIES



RS232

## ESPECIFICACIONES TÉCNICAS SE-MBS

**Capacidad:** 300 g x 0.005 g, 600 g x 0.01 g,  
1200 g 0.02 g, 3000 g x 0.05 g, 6000 g x 0.1 g

**Pantalla:** Frontal de 6 1/2 dígitos, pantalla LCD de 7 segmentos de 19 mm / 0.75" de alto con retroiluminación azul. Muestra varias unidades de pesaje más Cal e indicador de batería baja.

**RS-232:** bidireccional

**Teclado:** Encendido / Apagado, Conteo, Cal, Tara, Modo, Unidades: g, oz, oz, ozt, dwt, lb, ct, % pc  
**Potencia:** 300-600 g las unidades utilizan seis baterías AA (incluidas) 1200-6000 g unidades utilizan ocho baterías AA (incluidas)

**Duración de la batería:** Aproximadamente 15 horas  
Temperatura de funcionamiento: 10 ° C - 35 ° C /  
50 ° F - 95 ° F

**Dimensión del embalaje:** 318 mm (W) x 261 mm (D) x  
140 mm (H) 12.5 " W x 10.25" D x 5.5" H

**Contenido del embalaje:** 300 y 600 g tiene peso, escudo de tiro, manual, baterías y báscula; 3000 y 6000 g tiene baterías, manuales y báscula; 1200 g tiene peso, baterías, manual y báscula

**Precisión:** precisión dentro de  $\pm 2$  divisiones a plena carga

**Construcción:** carcasa de plástico robusta, pantalla de placa superior de acero

**inoxidable:** pantalla LCD retroiluminada de 6 1/2 dígitos grande y transparente, pantalla LCD retroiluminada de 7 segmentos de 19 mm / 0.75 "de alto



SOEXSA\_



Soluciones

1 Calle 4-40 Zona 1 de Mixco, Colonia Lomas de Portugal, Guatemala, C.A.

Tels.: (502) 24608068 - 24414628

[krosales@soluciones-exactas.com](mailto:krosales@soluciones-exactas.com) [www.soluciones-exactas.com](http://www.soluciones-exactas.com)



(502)5968





# BALANZA AVERY WEIGH TRONIX SE - ZQ830



RS232

## ESPECIFICACIONES TÉCNICAS SE-ZQ830

El ZK830 combina una precisión, fiabilidad y robustez excepcionales en un solo diseño. Programado con múltiples aplicaciones, el ZK830 puede maximizar la eficiencia del operador en muchos entornos industriales diferentes, desde el conteo y el control de peso hasta las tareas generales de pesaje de alta resolución.

El diseño robusto, las opciones de conectividad y la flexibilidad del ZK830 lo hacen adecuado para su uso en una amplia gama de entornos, incluidas áreas de envío, almacenes y líneas de producción.

El ZK830 está disponible con una amplia gama de capacidades desde 1 lb hasta 175 lb (500 g a 80 kg), que cumple con la mayoría de los requisitos de la aplicación. Una báscula de alta precisión que ofrece 100,000 divisiones (no legales para el comercio) o 10,000 divisiones

### Control de datos

Además de la capacidad de almacenar hasta 40 pesos de piezas internamente, el ZK830 también puede vincularse con bases de datos externas controladas por PC, utilizando comandos SMA simples para importar y exportar datos de otras fuentes.

### Acumulador

de conteo Ideal para usar cuando se cuentan grandes cantidades de la misma pieza, para mantener un total en funcionamiento. Conteo de cheques Diseñado para hacer que el conteo repetitivo sea más rápido y eficiente, esta función brinda una ventana fácilmente visible debajo, sobre o aceptación para alertar al operador cuando se alcanza el número requerido de piezas. Ideal para la mayoría de las operaciones de embalaje.

### Portabilidad

la báscula se mueva fácilmente entre diferentes tareas de conteo. Se puede usar una placa de sujeción opcional con un paquete de energía de batería para montar el ZK830 en un carrito móvil, lo que hace que la recolección de artículos en un almacén grande sea fácil y más eficiente.



SOEXSA\_



Soluciones

1 Calle 4-40 Zona 1 de Mixco, Colonia Lomas de Portugal, Guatemala, C.A.

Tels.: (502) 24608068 - 24414628

[krosales@soluciones-exactas.com](mailto:krosales@soluciones-exactas.com) [www.soluciones-exactas.com](http://www.soluciones-exactas.com)



(502)5968



# BALANZAS INDUSTRIALES AVERY WEIGH TRONIX SE-ZQ375



## Estándar

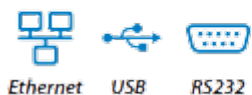

Ethernet USB RS232

## Opcional



Inalámbrica Dispositivo USB

## ESPECIFICACIONES TÉCNICAS SE-ZQ375

Con una construcción de acero inoxidable de grado alimenticio, el ZQ375 es una solución altamente eficiente para la industria alimentaria y más allá. Desde la visibilidad completa de los datos de pesaje y las estadísticas hasta la rapidez y eficacia

## CARACTERÍSTICAS

**Capacidad:** 3 kg a 200 kg

Carcasas de acero inoxidable de lavado IP69K

5000d NTEP (3000d OIML) aprobado

El diseño de esquina redondeada minimiza las áreas de trampas para alimentos

Bases resistentes con hasta un 500% de protección contra sobrecarga

Pantalla IBN altamente visible con gráfico de barras debajo / objetivo / sobre código de colores

Multiconectividad; Ethernet, USB, inalámbrico

Alimentación de CA o batería

Varias aplicaciones preinstaladas

Almacenamiento PLU

Control de usuario de ID

## CONECTIVIDAD

Para una transferencia de datos rápida y eficiente, facilidad de limpieza y la capacidad de eliminar todo el cableado no deseado, el ZQ375 ofrece una opción inalámbrica con una distancia viable de 200 pies (60 m) entre receptores sujetos a entornos de trabajo.



SOEXSA\_



Soluciones

1 Calle 4-40 Zona 1 de Mixco, Colonia Lomas de Portugal, Guatemala, C.A.

Tels.: (502) 24608068 - 24414628

[krosales@soluciones-exactas.com](mailto:krosales@soluciones-exactas.com) [www.soluciones-exactas.com](http://www.soluciones-exactas.com)



(502)5968





# BALANZA DE LABORATORIO

## ADAM

## SE-SOLIS

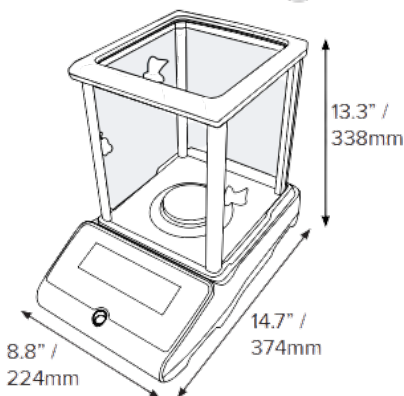

### CARACTERÍSTICAS SE-SOLIS

- La pantalla gráfica de alta resolución tiene un tamaño amplio para una visibilidad clara
  - El indicador de nivel y los pies ajustables garantizan una configuración de equilibrio adecuada para obtener resultados de pesaje óptimos
  - Ranura de seguridad para cerradura y cable opcionales de tipo Kensington para ayudar a prevenir el robo
  - Gran bandeja de acero inoxidable de grado 304 permite una limpieza rápida
  - La interfaz RS-232 está disponible para proporcionar una conexión rápida a computadoras e impresoras
  - Carcasa y escudo de tiro diseñados para reducir la interferencia eléctrica estática con la balanza
  - La calibración externa permite la verificación y el ajuste con pesos
  - El filtrado digital seleccionable ayuda a minimizar los efectos de la vibración y las perturbaciones
  - El control de contraseña de seguridad evita el acceso no autorizado
  - Las impresiones incluyen la fecha y hora para el seguimiento de datos dentro de las pautas de Buenas Prácticas de Laboratorio (BPL)
  - La pantalla multilingüe permite su uso en varias regiones
  - Resultados totales de acumulación de memoria
  - Control de peso con alarma audible
  - Recuento de piezas con tamaños de muestra preestablecidos
  - Adaptador de CA incluido
- Capacidad:** 360 g a 6 200 g

### APLICACIONES

- Conteo de piezas
- Porcentaje de pesaje
- Control de peso
- Determinación de la densidad
- Formulación
- Retención máxima



SOEXSA\_



Soluciones

1 Calle 4-40 Zona 1 de Mixco, Colonia Lomas de Portugal, Guatemala, C.A.

Tels.: (502) 24608068 - 24414628

[krosales@soluciones-exactas.com](mailto:krosales@soluciones-exactas.com) [www.soluciones-exactas.com](http://www.soluciones-exactas.com)



(502)5968



# BALANZA DE LABORATORIO ADAM SE-LUNA

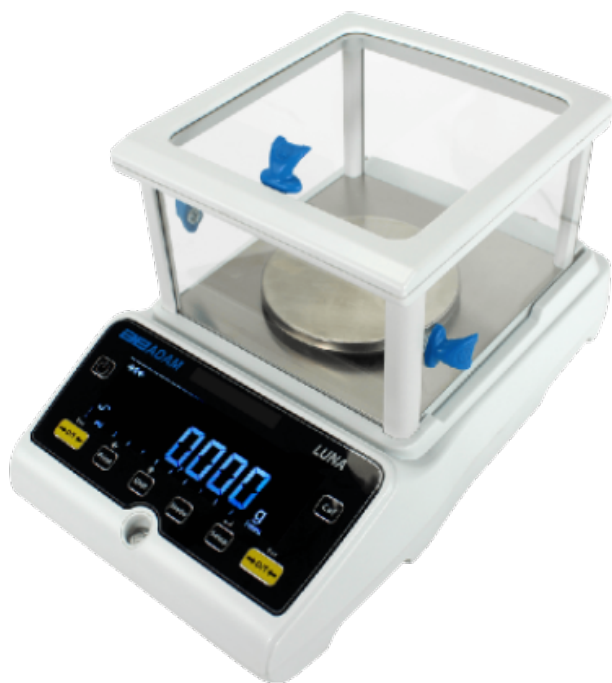

## CARACTERISTICAS SE-LUNA

- Las teclas codificadas por colores facilitan el reconocimiento rápido de los botones que se usan con más frecuencia
- El indicador de nivel y las patas ajustables garantizan una configuración adecuada de la balanza para obtener resultados de pesaje óptimos
- Ranura de seguridad para candado y cable tipo Kensington opcionales para ayudar a prevenir robos
- Bandeja grande de acero inoxidable grado 304 que permite una limpieza rápida
- El teclado sellado protege contra la suciedad y los derrames
- Las interfaces USB y RS-232 brindan una comunicación rápida con computadoras e impresoras

## SOFTWARE

- La pantalla multilingüe permite su uso en varias regiones
  - Recuento de piezas con tamaños de muestra preestablecidos
  - Las impresiones incluyen la fecha y la hora para el seguimiento de datos dentro de las pautas de Buenas Prácticas de Laboratorio (GLP)
  - El filtrado digital seleccionable para el pesaje de animales/dinámico permite resultados consistentes para sujetos en movimiento
  - Apagado automático para ahorrar energía
- Capacidad: 220 g a 6 000 g

## APLICACIONES

- Recuento de piezas
- Determinación de la densidad
- Pesaje de Control
- Recuento de Control
  - Peso neto total
- Función de retención

## RECOMENDACIÓN

Las balanzas de precisión Luna son adecuadas para la mayoría de las tareas de pesaje de laboratorio. La pantalla de Luna presenta una apariencia elegante, con dígitos de 24 mm fáciles de leer en azul sobre un fondo negro. Ideal para uso internacional, Luna ofrece capacidades de visualización y texto multilingüe. Las interfaces USB y RS-232 facilitan la recopilación de datos y permiten una comunicación fluida con impresoras y computadoras. La bandeja de acero inoxidable de grado 304 y la construcción de plástico ABS resistente son fáciles de mantener limpias, lo que le da a Luna la durabilidad resistente necesaria.



SOEXSA\_



Soluciones

1 Calle 4-40 Zona 1 de Mixco, Colonia Lomas de Portugal, Guatemala, C.A.

Tels.: (502) 24608068 - 24414628

[krosales@soluciones-exactas.com](mailto:krosales@soluciones-exactas.com) [www.soluciones-exactas.com](http://www.soluciones-exactas.com)



(502)5968





# BALANZA DE LABORATORIO ADAM SE-EQUINOX



## CARACTERÍSTICAS SE-EQUINOX

- El indicador de nivel y las patas ajustables garantizan una configuración adecuada de la balanza para obtener resultados de pesaje óptimos
- Ranura de seguridad para candado y cable tipo
- Bandeja grande de acero inoxidable grado 304 que permite una limpieza rápida
- La interfaz RS-232 está disponible para proporcionar una conexión rápida a computadoras e impresoras
- Host USB para tarjeta de memoria

## SOFTWARE

- Memoria integrada para almacenar productos y configuraciones
- La calibración externa permite la verificación y el ajuste con pesos
- El filtrado digital seleccionable ayuda a minimizar los efectos de la vibración y las perturbaciones

**Capacidad:** 62 g a 510 g

## APLICACIONES

- Pesaje
- Conteo de piezas
- Porcentaje de pesaje
- Control de peso
- Pesaje dinámico / animal
- Acumulación
- Determinación de la densidad
- Retención de pantalla
- Formulación
- Estadísticas
- Textil

## RECOMENDACIÓN

Las balanzas de precisión Equinox aportan una precisión notable a los laboratorios que realizan pruebas altamente detalladas. El Equinox es ideal para instalaciones de investigación y garantía de calidad; educación científica; conteo de precisión; y aplicaciones de producción y fabricación que necesitan resultados excepcionalmente precisos.



SOEXSA\_



Soluciones

1 Calle 4-40 Zona 1 de Mixco, Colonia Lomas de Portugal, Guatemala, C.A.

Tels.: (502) 24608068 - 24414628

[krosales@soluciones-exactas.com](mailto:krosales@soluciones-exactas.com) [www.soluciones-exactas.com](http://www.soluciones-exactas.com)



(502)5968



# DETERMINADOR DE HUMEDAD ADAM SE-PMB



## CARACTERÍSTICAS SE-PMB

- La carcasa de aluminio resistente a los arañazos protege los componentes internos
- Las teclas codificadas por colores facilitan el reconocimiento rápido de los botones que se usan con más frecuencia
- El elevador de bandejas permite una fácil colocación y extracción de las muestras
- La interfaz RS-232 está disponible para proporcionar una conexión rápida a computadoras e impresoras
- Host USB para tarjeta de memoria e interfaz USB I/O
- Interfaz USB incluida para comunicación de datos
- Rango de temperatura de 50 °C a 160 °C en incrementos de un grado

## SOFTWARE

- Tres configuraciones para calentar la muestra incluyen aceleración, temperaturas escalonadas y temperatura única
- Siete modos de secado preestablecidos permiten rutinas de prueba para varios productos
- La alarma audible de sobrecarga advierte cuando se excede la capacidad
- La prueba se puede configurar para que comience automáticamente cuando se cierra la tapa
- Calibración de temperatura y peso
- La pantalla multilingüe permite su uso en varias regiones
- Configuración rápida y sencilla mediante el teclado
- La función de seguimiento cero garantiza que la pantalla vuelva a la lectura cero
- La memoria interna almacena 49 recetas diferentes y hasta 99 resultados de pruebas, y se pueden almacenar configuraciones y resultados de pruebas adicionales en una unidad flash

## APLICACIONES

- Pesaje
- Determinación de humedad
- Capacidad de 50 g a 200 g



SOEXSA\_



Soluciones

1 Calle 4-40 Zona 1 de Mixco, Colonia Lomas de Portugal, Guatemala, C.A.

Tels.: (502) 24608068 - 24414628

[krosales@soluciones-exactas.com](mailto:krosales@soluciones-exactas.com) [www.soluciones-exactas.com](http://www.soluciones-exactas.com)



(502)5968





# DETERMINADOR DE HUMEDAD MODELO SE-1203T VERSIÓN TOUCH



RS232

## CARACTERÍSTICAS SE-1203T

La carcasa de aluminio resistente a los arañazos, protege los componentes internos

Versión pantalla: Touch fácil de operar

Unidad de peso: Sólido, humedad, peso, tiempo y temperatura

El elevado de bandeja permite una fácil colocación y extracción de las muestras.

Medida bandeja: 100 mm

Medidas de contorno: 350 x 210 x 170 mm

La interfaz RS-232 está disponible para proporcionar una conexión rápida a computadoras e impresoras con lámparas halógenas.

Temperatura de trabajo: 10°C – 30°C

Temperatura de calentamiento: 50°C – 180°C

Programa de calentamiento: 4 Métodos

## CAPACIDAD

120 g x 1 g

Repetibilidad (g) 0.2%

## APLICACIONES

Pesaje

Determinador de humedad



SOEXSA\_



Soluciones

1 Calle 4-40 Zona 1 de Mixco, Colonia Lomas de Portugal, Guatemala, C.A.

Tels.: (502) 24608068 - 24414628

[krosales@soluciones-exactas.com](mailto:krosales@soluciones-exactas.com) [www.soluciones-exactas.com](http://www.soluciones-exactas.com)



(502)5968



# BALANZA DE PRECISIÓN MODELO SE-WT300001X



RS232



## CARACTERISTICAS SE-WT300001X

- Es una balanza electrónica digital e inteligente con pantalla LDC (con luz posterior blanco) (L x W) 4.3 x 1.2" (110x30mm).
- Alimentación: AC/DC no incluye batería recargable.
- Unidades de pesaje: g, kg, oz y lb.
- Funciones múltiples:
- Recuento
- Porcentaje de rango completo
- Pesaje dinámico
- Tara
- Over-Load protección
- Cero automático de seguimiento Turn-Off
- Bajo peso
- Velocidad: 2 s
- Valor estable de tiempo: 2 s

Interfaz RS232.

Velocidad para una operación fácil y rápida.

Opcional: Conectividad a impresora.

## CAPACIDAD

30 kg x 1 g

## PLATAFORMA

Plataforma de acero inoxidable

250 x 190mm

Medidas de la balanza:

Ancho 345mm

Longitud 290mm

Altura 160mm



SOEXSA\_



Soluciones

1 Calle 4-40 Zona 1 de Mixco, Colonia Lomas de Portugal, Guatemala, C.A.

Tels.: (502) 24608068 - 24414628

[krosales@soluciones-exactas.com](mailto:krosales@soluciones-exactas.com) [www.soluciones-exactas.com](http://www.soluciones-exactas.com)



(502)5968



# BALANZA DE PRECISIÓN MODELO SE-LK5003GF



RS232

## CARACTERÍSTICAS SE-LK5003GF

Es una balanza electrónica digital e inteligente de precisión con pantalla LCD con luz de fondo blanca.

Calibración lineal multipunto/ Calibración de un solo punto.

Uso adecuado: Laboratorio.

Batería: Recargable.

Funciones:

- Tara
- Conteo
- Porcentaje
- Piezas

Unidades de pesaje:

- g, onz, ct y lb.

Peso bruto: 3.5 kg.

Rango de tara: 0 - capacidad máxima.

Tiempo estable: 3 segundos.

Velocidad para una operación fácil y rápida

## CAPACIDAD

500 g x 0.001 g

## PLATAFORMA

Plataforma de acero inoxidable

200 x 200mm



SOEXSA\_



Soluciones

1 Calle 4-40 Zona 1 de Mixco, Colonia Lomas de Portugal, Guatemala, C.A.

Tels.: (502) 24608068 - 24414628

[krosales@soluciones-exactas.com](mailto:krosales@soluciones-exactas.com) [www.soluciones-exactas.com](http://www.soluciones-exactas.com)



(502)5968





# BALANZA DE PRECISIÓN MODELO SE-WT1500



RS232

## CARACTERISTICAS SE-WT1500

Es una balanza electrónica digital e inteligente que adopta una celda de carga de alta estabilidad y un sistema IC (AD) de conversión de módulo de alta precisión, integrado con una microcomputadora de un chip. Para una medición de calidad y cantidad

- Unidad de pesaje múltiple
- Conversión
- Conteo
- Porcentaje
- Pesaje dinámico

Interfaz RS232

Velocidad para una operación fácil y rápida

Áreas de uso: Industrial, agrícola, comercial, escolar, etc.

## CAPACIDAD

1500 g x 0.05 g

## PLATAFORMA

Plataforma de acero inoxidable

250 x 180 x 80 mm



SOEXSA\_



Soluciones

1 Calle 4-40 Zona 1 de Mixco, Colonia Lomas de Portugal, Guatemala, C.A.

Tels.: (502) 24608068 - 24414628

[krosales@soluciones-exactas.com](mailto:krosales@soluciones-exactas.com) [www.soluciones-exactas.com](http://www.soluciones-exactas.com)



(502)5968



# BALANZA DE PRECISIÓN MODELO SE-WT-CH

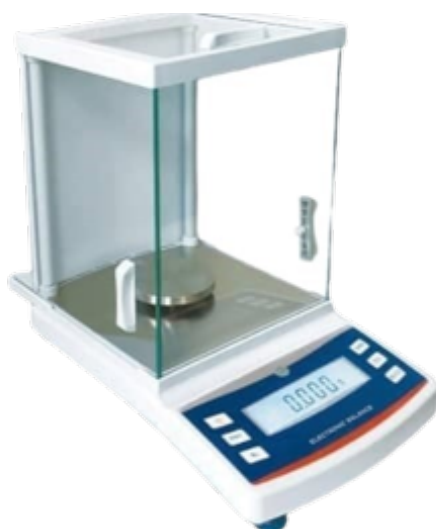

RS232

## CARACTERISTICAS SE-WT-CH

- Balanza de precisión de base metálica con patas ajustables.
- Carcasa de plástico ABS.
- Plato de acero inoxidable.
- Pantalla LCD.
- Interfaz RS-232.
- Opcional se puede conectar a impresoras y computadoras.
- Vidrio antiestático.
- Espacio de funcionamiento de 24 cm de altura.
- Cuenta con batería de almacenamiento incorporada

## CAPACIDAD

420 g X 0.001 G

## PLATAFORMA

340 X 210 X 170 mm



SOEXSA\_



Soluciones

1 Calle 4-40 Zona 1 de Mixco, Colonia Lomas de Portugal, Guatemala, C.A.

Tels.: (502) 24608068 - 24414628

[krosales@soluciones-exactas.com](mailto:krosales@soluciones-exactas.com) [www.soluciones-exactas.com](http://www.soluciones-exactas.com)



(502)5968



# DETERMINADOR DE HUMEDAD

## MODELO SE-1203

### VERSIÓN BOTONES



RS232

#### CARACTERÍSTICAS SE-1203

- La carcasa de aluminio resistente a los arañazos, protege los componentes internos.
- Versión botones fácil de operar.
- El elevado de bandeja permite una fácil colocación y extracción de las muestras.
- La interfaz RS-232 está disponible para proporcionar una conexión rápida a computadoras e impresoras con lámparas halógenas.
- Calentamiento máximo hasta 160 grados, 180 grados y 200 grados.

#### CAPACIDAD

120 g x 5 g

#### APLICACIONES

Pesaje

Determinador de humedad



SOEXSA\_



Soluciones

1 Calle 4-40 Zona 1 de Mixco, Colonia Lomas de Portugal, Guatemala, C.A.

Tels.: (502) 24608068 - 24414628

[krosales@soluciones-exactas.com](mailto:krosales@soluciones-exactas.com) [www.soluciones-exactas.com](http://www.soluciones-exactas.com)



(502)5968





**¡TU MEJOR OPCION EN PESAJES!**



SOEXSA\_



Soluciones

1 Calle 4-40 Zona 1 de Mixco, Colonia Lomas de Portugal, Guatemala, C.A.

Tels.: (502) 24608068 - 24414628

[krosales@soluciones-exactas.com](mailto:krosales@soluciones-exactas.com) [www.soluciones-exactas.com](http://www.soluciones-exactas.com)



(502)5968



# CONTACTANOS



@solucionesexactas



SOEXSA\_



5968-5590

2438-5586 - 2441-4628

2438-8277 - 2460-8068



[krosales@soluciones-exactas.com](mailto:krosales@soluciones-exactas.com)

[servicios@soluciones-exactas.com](mailto:servicios@soluciones-exactas.com)

[proyectos@soluciones-exatas.com](mailto:proyectos@soluciones-exatas.com)



1 Calle 4-40, zona 1 de Mixco, Colonia Lomas de Portugal, Guatemala, Centroamérica



SOEXSA\_



Soluciones

1 Calle 4-40 Zona 1 de Mixco, Colonia Lomas de Portugal, Guatemala, C.A.

Tels.: (502) 24608068 - 24414628

[krosales@soluciones-exactas.com](mailto:krosales@soluciones-exactas.com) [www.soluciones-exactas.com](http://www.soluciones-exactas.com)



(502)5968